

**AURORA®**

AU 3573



Fashion style

**HAIR CONICAL CURLING**

ONLY FOR HOUSEHOLD USE

[www.aurora-tm.eu](http://www.aurora-tm.eu)

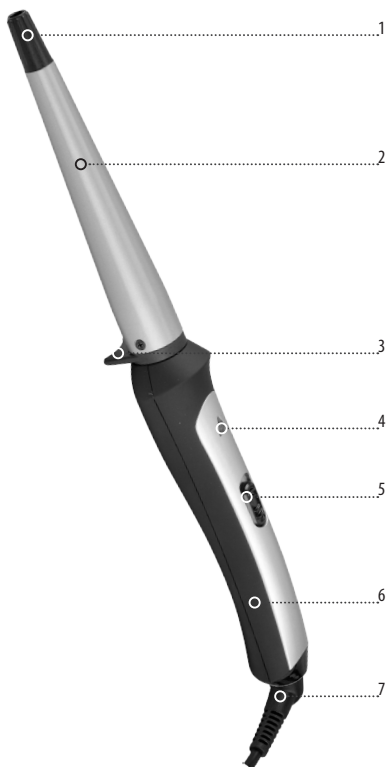

### ENG Components identification

1. Tip
2. Working surface
3. Stand
4. Light indicator
5. Switch
6. Body
7. Cord protection against twisting

### RUS Описание схемы прибора

1. Наконечник
2. Рабочая поверхность
3. Подставка
4. Световой индикатор работы
5. Выключатель
6. Корпус
7. Защита шнура от перекручивания

### UKR Опис схеми приладу

1. Накінечник
2. Робоча поверхня
3. Підставка
4. Світловий індикатор роботи
5. Вимикач
6. Корпус
7. Захист шнура від перекручування

### POL Opis schematu urządzenia

1. Wskazówka
2. Powierzchnia robocza
3. Stojak
4. Lampka
5. Przełącznik
6. Obudowa
7. Zabezpiecz przewód skręcianiu

### LTU Prietaiso schemos aprašymas

1. Patarimas
2. Darbo paviršius
3. Stendas
4. Indikatorius
5. Jungiklis
6. Būsto
7. Saugokite laidą nuo sukimo

### LVA Ierīces shēmas apraksts

1. Tip
2. Darba virsma
3. Stativs
4. Indikatora kontrollampīņa
5. Slēdzis
6. Mājokļu
7. Aizsargājiet vadu no višanas

### EST Seadme skeemi kirjeldus

1. Vihje
2. Tööpind
3. Toetus
4. Märgutuli
5. Lüliti
6. Eluaseme
7. Kaitses juhtmest pöörleks

### RO/MD Schema descriere produs

1. Duză
2. Suprafața de lucru
3. Suport
4. Indicator de funcționare
5. Comutator
6. Carcasă
7. Protecția cablului contra răsucirii

### HUN Készülék áramkörének leírása

1. Vég
2. Munkafelület
3. Alátét a csatlakozóval
4. Visszajelző lámpa
5. Kapcsoló
6. Test
7. A vezeték védelme csavarodás ellen

### CZE Popis okruhu zařízení

1. Špička
2. Pracovní povrch
3. Základna
4. Světelná kontrolka
5. Vypínač
6. Těleso
7. Ochrana kabelu před kroucením

### SPECIFICATIONS

Temperature	200°C (±15°C)
Power supply	110-240V ~50-60Hz
Power	30 W

## SECURITY MEASURES

Please read this manual carefully before using the product to avoid damage during use. Before switching on the product, make sure that the technical specifications of the product shown on the label correspond to the parameters of the electric network. Incorrect use can lead to damage of the product, cause material damage or cause damage to the health of the user. Use only for household purposes in accordance with this Manual. The product is not intended for commercial use. Use the product only for its intended purpose. Do not use the product outdoors and in rooms with high humidity. Always unplug the product from the electrical network when it is not in use, as well as before assembly, disassembly and cleaning. The product must not be unattended while it is connected to the electric network. Make sure that the power cord does not touch the sharp edges of furniture and hot surfaces. To avoid electric shock, do not attempt to disassemble or repair the product by yourself. When disconnecting the product from the electric network, do not pull on the power cord, hold the plug. Do not twist or wind the cord. The product is not designed to be operated by an external timer or a separate remote control system. The product is not intended for use by persons with reduced physical, sensory or mental abilities, or if they have no experience or knowledge, if they are not controlled or instructed about the use of the device by the person responsible for their safety. Do not allow children to use the product as a toy. Do not use accessories that are not included in the delivery suite. **ATTENTION!** Do not allow children to play with plastic bags or wrapping film. **THREAT OF SUFFOCATION! ATTENTION!** Do not use this product outdoors. **ATTENTION!** Be especially careful if children

## USING

Before you start, you need to wash your hair. For best results, use the hair conditioner. After washing, dry your hair. Do not treat the same strand of hair for too long a period of time to avoid damage to the hair. To maintain

## WORK

Unwind the power cord completely. Connect the product to the power. Turn on the product and the operation indicator should light up.

## CURLING

Separate a strand of hair with a width of not more than 5 cm and a thickness of not more than 1.5 cm. Hold the appliance by the handle. With your other hand, grab a lock of hair at the roots. Press the base of the strand to the groove of the stand, wind the strand on

## CLEANING AND CARE

Before cleaning, unplug the appliance and allow it to cool completely. Wipe the work surface with a damp cloth. Do not use abrasive cleaners or solvents.

## STORAGE

Before storage, make sure that the product is disconnected from electric network. Complete all the requirements of the CLEANING AND MAINTENANCE section. Keep the product in a dry, cool place and out of the reach of children



This symbol on the product and packaging means that used electrical and electronic products, as well as batteries, should not be disposed of with household waste. They need to be taken to specialized reception points. For more information on existing waste collection systems, contact your local authorities. Correct disposal will help to save valuable resources and prevent possible negative impact on human health and the state of the environment that may result from improper handling of waste.

## МЕРЫ БЕЗОПАСНОСТИ

Внимательно прочитайте данную инструкцию перед эксплуатацией изделия во избежание поломок при использовании. Перед включением изделия проверьте, соответствуют ли технические характеристики изделия, указанные на наклейке, параметрам электросети. Некорректное использование может привести к поломке изделия, нанести материальный ущерб или причинить вред здоровью пользователя. Использовать только в бытовых целях согласно данному Руководству по эксплуатации. Изделие не предназначено для коммерческого применения. Используйте изделие только по прямому его назначению. Не используйте изделие на улице и в помещениях с повышенной влажностью воздуха. Всегда отключайте изделие от электросети, если Вы его не используете, а также перед сборкой, разборкой и чисткой. Изделие не должно быть без присмотра, пока оно подключено к сети питания. Следите, чтобы сетевой шнур не касался острых кромок мебели и горячих поверхностей. Во избежание поражения электротоком не пытайтесь самостоятельно разбирать и

under 8 years or people with disabilities are close to the product in use. **ATTENTION!** Do not use this product near combustible materials, explosives, or self-igniting gases. Do not expose the product to direct sunlight. **ATTENTION!** Do not allow children under 8 years to touch the body, the power cord and the plug of the power cord while the product is in operation. If the product has been kept for a while at a temperature below 0°C, it must be left at room temperature for at least 2 hours before switching it on. **ATTENTION!** Do not handle the power cord and the power cord plug with wet hands. **ATTENTION!** Unplug the product from the electric network every time before cleaning, and also if you do not use it. When connecting the product to an electrical network do not use an adapter. To avoid burns, do not touch the heating elements. Do not spray hair styling products while the appliance is running. **ATTENTION!** Avoid contacting the hot surfaces of the product with your face, neck and other body parts. **BE CAREFUL!** The work surface remains hot for a while after disconnecting the product from the mains. Place the product on a flat, stable and heat-resistant surface. To avoid overheating, continuous operation of the product should not exceed more than 10 minutes and be sure to take a break for at least 10 minutes. Do not use the product on wet hair. Do not use the product if your hair is weakened. Too frequent use of the product at maximum temperature can damage the hair. Do not use the product to lay synthetic wigs. **ATTENTION!** For additional protection in the power circuit, it is advisable to install a residual current device with a rated operating current not exceeding 30 mA. To install the device, contact a specialist.

the health of hair, use thermal protection means for styling. Doing the laying or perm, treat all the strands of hair evenly. To save the styling, apply a small amount of fixing means for styling on each strand of hair.

the work surface. Do not brush your hair immediately after curling, wait until it cools down. Repeat this procedure on all the remaining strands of hair. During work breaks, place the device on a stand. When the hair curl is complete, turn off the device, and the power indicator light turns off. When curling the hair near the roots, be careful not to touch the work surface with the scalp. After completing the curling, disconnect the appliance from the mains.

ремонтировать изделие. При отключении изделия от электросети не тяните за шнур питания, беритесь за вилку. Не перекручивайте и ни на что не наматывайте сетевой шнур. Изделие не предназначено для приведения в действие внешним таймером или отдельной системой дистанционного управления. Изделие не предназначено для использования лицами с пониженными физическими, чувственными или умственными способностями, а также при отсутствии у них опыта или знаний, если они не находятся под контролем либо не проинструктированы об использовании прибора лицом, ответственным за их безопасность. Не разрешайте детям использовать изделие в качестве игрушки. Не используйте принадлежности, не входящие в комплект поставки. **ВНИМАНИЕ!** Не позволяйте детям играть с полиэтиленовыми пакетами или упаковочной пленкой. **УГРОЗА УДУШЬЯ! ВНИМАНИЕ!** Не используйте изделие вне помещения. **ВНИМАНИЕ!** Будьте особенно внимательны, если близости от работающего изделия находятся дети младше 8 лет или лица с ограниченными возможностями.

**ВНИМАНИЕ!** Не используйте изделие вблизи горючих материалов, взрывчатых веществ и самовоспламеняющихся газов. Не подвергайте изделие воздействию прямых солнечных лучей. Не разрешайте детям младше 8 лет прикасаться к корпусу, к сетевому шнуру и к вилке сетевого шнура во время работы изделия. Если изделие некоторое время находилось при температуре ниже 0°C, перед включением его следует выдержать при комнатной температуре не менее 2 часов. **ВНИМАНИЕ!** Не беритесь за сетевой шнур и за вилку сетевого шнура мокрыми руками. **ВНИМАНИЕ!** Отключайте изделие от электрической сети каждый раз перед чисткой, а также в том случае, если Вы им не пользуетесь. **ВНИМАНИЕ!** При подключении изделия к электрической сети не используйте переходник. Во избежание получения ожогов не прикасайтесь к нагревательным элементам. Не распыляйте средства для укладки волос при работающем изделии. **ВНИМАНИЕ!** Избегайте соприкосновения горячих

поверхностей изделия с лицом, шеей и другими частями тела. **БУДЬТЕ ОСТОРОЖНЫМИ!** Рабочая поверхность остается горячей некоторое время после отключения изделия от сети. Ставьте изделие на ровную, устойчивую и термостойкую поверхность. Во избежание перегрева, непрерывная эксплуатация изделия не должна превышать более 10 минут и обязательно делайте перерыв не менее 10 минут. Запрещено использовать изделие на мокрых волосах. Не пользуйтесь изделием, если ваши волосы ослаблены. Слишком частое использование изделия на максимальной температуре может привести к повреждению волос. Не пользуйтесь изделием для укладки синтетических париков. **ВНИМАНИЕ!** Для дополнительной защиты в цепь питания целесообразно установить устройство защитного отключения с номинальным током срабатывания, не превышающим 30 мА. Для установки устройства обратитесь к специалистам.

## ИСПОЛЬЗОВАНИЕ

Прежде чем приступать к работе, необходимо вымыть волосы. Для достижения наилучших результатов пользуйтесь кондиционером для волос. После мытья высушите волосы. Не обрабатывайте одну и ту же прядь волос слишком продолжительный период времени во избежание повреждения волос. Для сохра-

нения здоровья волос пользуйтесь термозащитными средствами для укладки. Делая укладки или завивку, обрабатывайте все пряди волос равномерно. Для сохранения укладки наносите на каждую прядь волос небольшое количество закрепляющего средства для укладки.

## РАБОТА

Полностью размотайте сетевой шнур. Подключите изделие к электросети. Включите изделие, при этом должен загореться световой индикатор работы.

## ЗАВИВКА

Отделите прядь волос шириной не более 5 см и толщиной не более 1,5 см. Возьмите рукой изделие за ручку. Другой рукой захватите прядь волос у корней. Прижмите основание пряди к углублению подставки, намотайте прядь на рабочую поверх-

ность. Не расчесывайте волосы сразу же после завивки, подождите, пока они остынут. Повторите данную процедуру на всех оставшихся прядях волос. В перерывах в работе устанавливайте устройство на подставку. По завершении процедуры завивки волос выключите устройство, при этом световой индикатор погаснет. При завивке волос вблизи корней будьте осторожны, избегайте контакта рабочей поверхности с кожей головы. После окончания завивки отключите изделие от электросети.

## ЧИСТКА И УХОД

Перед очисткой отключите изделие от электросети и дайте ему полностью остыть. Протрите рабочую поверхность влажной тканью. Не используйте абразивные чистящие средства и растворители.

## ХРАНЕНИЕ

Перед хранением убедитесь, что изделие отключено от электросети. Выполните все требования раздела ОЧИСТКА И УХОД. Храните изделие в сухом, прохладном и недоступном для детей месте.



Данный символ на изделии и упаковке означает, что использованные электрические и электронные изделия, а также батарейки не должны утилизироваться вместе с бытовыми отходами. Их нужно сдавать в специализированные пункты приема. Для получения дополнительной информации по существующим системам сбора отходов обратитесь в местные органы власти. Правильная утилизация поможет сохранить ценные ресурсы и предотвратить возможное негативное влияние на здоровье людей и состояние окружающей среды, которые могут возникнуть в результате неправильного обращения с отходами.

## ЗАХОДИ БЕЗПЕКИ

Уважно прочитайте цю інструкцію перед експлуатацією виробу, щоб уникнути пошкодження при використанні. Перед використанням виробу перевірте, чи відповідають технічні характеристики виробу, позначені на наклейці, параметрам електромережі. Неправильне використання може призвести до пошкодження виробу, завдати матеріальної шкоди або заподіяти шкоду здоров'ю користувача. Використовувати тільки в побутових цілях згідно з цим Керівництвом по експлуатації. Прилад не призначений для комерційного застосування. Використовуйте виріб тільки за прямим його призначенням. Не використовуйте виріб на вулиці і в приміщеннях з підвищеною вологістю повітря. Завжди відключайте виріб від електромережі, якщо він не використовується, а також перед складанням, розбиранням і чистенням. Виріб не повинен бути без нагляду, поки він підключений до мережі живлення. Слідкуйте, щоб мережевий шнур не торкався гострих кромek меблів і гарячих поверхонь. Щоб уникнути ураження електрострумом не намагайтеся самостійно розбирати і ремонтувати виріб. При відключенні виробу не тягніть за шнур живлення, беріться за вилку. Не перекручуйте і ні на що не намотуйте мережевий шнур. Прилад не призначений для приведення в дію зовнішнім таймером або окремою системою дистанційного керування. Прилад не призначений для використання особами зі зменшеними фізичними, чуттєвими або розумовими здібностями, а також при відсутності у них досвіду або знань, якщо вони не знаходяться під контролем або не проінструктовані про ви-

користання приладу особою, відповідальною за їх безпеку. Не дозволяйте дітям використовувати виріб в якості іграшки. Не використовуйте приладдя, що не входять в комплект поставки. **УВАГА!** Не дозволяйте дітям гратися з поліетиленовими пакетами або пакувальною плівкою. ЗАПРОЗА ЗАДУХИ! **УВАГА!** Не використовуйте виріб поза приміщенням. **УВАГА!** Будьте особливо уважні, якщо поблизу від працюючого виробу знаходяться діти молодше 8 років або особи з обмеженими можливостями. **УВАГА!** Не використовуйте виріб поблизу горючих матеріалів, вибухових речовин і самозаймих газів. Не піддавайте виріб дії прямих сонячних променів. **УВАГА!** Не дозволяйте дітям молодше 8 років торкатися до корпусу, до кабеля живлення і до місця підключення кабеля живлення під час роботи виробу. Якщо виріб деякий час перебував при температурі нижче 0°C, перед включенням його слід витримати при кімнатній температурі не менше 2 годин. **УВАГА!** Не беріться за шнур живлення і за вилку мокими руками. **УВАГА!** Уникайте виробу від електричної мережі кожен раз перед чистенням, а також в тому випадку, якщо Ви ним не користуєтесь. При підключенні виробу до електричної мережі не використовуйте перехідник. Щоб уникнути отримання опіків не торкайтеся до нагріваних елементів. Не розпилюйте засоби для укладання волосся при працюючому виробі. **УВАГА!** Уникайте торкання гарячих поверхонь виробу з обличчям, шиєю та іншими частинами тіла.

**БУДЬТЕ ОБОЕРЕЖНИ!** Робоча поверхня залишається гарячою протягом деякого часу після відключення виробу від мережі. Ставте виріб на рівну, стійку і термостійку поверхню. Щоб уникнути перегріву, безперервна експлуатація виробу не повинна перевищувати більше 10 хвилин і обов'язково робіть перерву не менше 10 хвилин. Заборонено використовувати виріб на мокрих волоссях. Не користуйтеся виробом, якщо ваше волосся ослаблені. Занадто

## ВИКОРИСТАННЯ

Перш ніж приступати до роботи, необхідно вмити волосся. Для досягнення найкращих результатів користуйтеся кондиціонером для волосся. Після миття висушіть волосся. Не використовуйте на одну і ту ж пасмо волосся занадто тривалий період часу, щоб уникнути пошкодження волосся. Для збереження здоров'я

## РОБОТА

Поверхню розмотайте мережевий шнур. Підключіть виріб до електромережі. Увімкніть виріб, при цьому повинен загорітися індикатор роботи.

## ЗАВІВКА

Візьміть пасмо шириною не більше 5 см і товщиною не більше 1,5 см. Візьміть пристрій за ручку міцно рукою. Іншою рукою захопіть пасмо волосся біля коріння. Притисніть місце формування пасма до поглиблення підставки, намотайте пасмо на робочу

## ЧИЩЕННЯ І ДОГЛЯД

Перед очищенням вимкніть виріб від електромережі та дайте йому повністю охолонути. Протріть робочу поверхню вологою тканиною. Не використовуйте абразивні чистячі засоби і розчинники.

## ЗБЕРІГАННЯ

Перед зберіганням переконайтеся, що виріб відключено від електромережі. Виконайте всі вимоги розділу ОЧИЩЕННЯ ТА ДОГЛЯД. Тримайте виріб в сухому, прохолодному та недоступному для дітей місці.



Даний символ на виробі та упакуванні означає, що використані електричні та електронні вироби, а також батареї не повинні утилізуватися разом із звичайними побутовими відходами. Їх потрібно здавати до спеціалізованих пунктів прийому. Для отримання додаткової інформації щодо снуючих систем збору відходів зверніться до місцевих органів влади. Належна утилізація допоможе зберегти цінні ресурси та запобігти можливому негативному впливу на здоров'я людей і стан навколишнього середовища, який може виникнути в результаті неправильного поводження з відходами.

## ŚRODKI BEZPIECZEŃSTWA

Przed rozpoczęciem użytkowania wyrobu uważnie przeczytaj niniejszą instrukcję, aby uniknąć jego uszkodzenia. Przed włączeniem wyrobu sprawdź, czy charakterystyki techniczne, podane na etykiecie, odpowiadają parametrom sieci elektrycznej. Niewłaściwe użytkowanie może doprowadzić do uszkodzenia wyrobu, nanieść szkody materialne lub zaszkodzić zdrowiu użytkownika. Do użytku wyłącznie w celach domowych zgodnie z daną Instrukcją obsługi. Wyrób nie jest przeznaczony do użytku komercyjnego. Używaj wyrobu tylko zgodnie z jego bezpośrednim przeznaczeniem. Nie używaj produktu na dworze oraz w pomieszczeniach o zwiększonej wilgotności powietrza. Zawsze odłączaj wyrób od sieci elektrycznej, jeżeli nie korzystasz z niego oraz przez rozpoczęciem montażu, demontażu i czyszczenia. Wyrób nie powinien pozostawać bez nadzoru, dopóki jest on podłączony do sieci zasilającej. Pilnuj, aby przewód sieciowy nie dotykał ostrych krawędzi mebli i powierzchni gorących. Aby uniknąć porażenia prądem elektrycznym nie próbuj samodzielnie rozbiierać i remontować wyrobu. Podczas odłączenia wyrobu od sieci elektrycznej nie ciągnij za przewód zasilający, chwytaj wtyczkę. Nie skracaj ani na nic nie nawijaj przewodu sieciowego. Wyrób nie jest przeznaczony do uruchomienia za pomocą zewnętrznego timera lub odrębnego systemu zdalnego sterowania. Wyrób nie jest przeznaczony do używania przez osoby niepełnosprawne fizycznie, psychicznie lub z ograniczoną świadomością, a także w przypadku, gdy nie posiadają one doświadczenia lub wiedzy, jeśli nie są one pod kontrolą bądź nie zostały one poinstruowane o użyciu urządzenia przez osobę, odpowiedzialną za ich bezpieczeństwo. Nie pozwalaj dzieciom używać wyrobu jako zabawki. Nie używaj akcesoriów, nie wchodzących w komplet dostawy. **UWAGA!** Nie pozwalaj dzieciom na zabawę z torbami plastikowymi lub folią opakowaniową. **NIEBEZPIECZEŃSTWO DUSZNOŚCI! UWAGA!** Nie używaj wyrobu poza pomieszczeniem. **UWAGA!** Zachowaj szczególną

częste використання виробу на максимальній температурі може призвести до пошкодження волосся. Не користуйтеся виробом для укладання синтетичних перук. **УВАГА!** Для додаткового захисту в ланцюг живлення доцільно встановити пристрій захисного відключення з номінальним струмом спрацьовування, що не перевищує 30 мА. Для установки пристрою зверніться до фахівців.

волосся користуйтеся термозахисними засобами для укладання. Роблячи укладання або завивку, обробляйте всі пасма волосся рівномірно. Для збереження укладання нанесіть на кожне пасмо волосся невелику кількість укріплюючого засобу для укладання.

поверхню. Не розчісуйте волосся відразу ж після завивки, почекайте, поки вони охолонуть. Повторіть дану процедуру на всіх, які лишилися пасмах волосся. У перервах в роботі встановлюйте пристрій на підставку. По завершенні процедури завивки волосся вимкніть пристрій, при цьому мережевий індикатор згасне. При завивці волосся поблизу коріння будьте обережні, уникайте контакту робочої поверхні з шкірою голови. Після закінчення завивки вимкніть виріб від електромережі.

uwagę, jeśli w pobliżu działającego wyrobu znajdują się dzieci do lat 8 lub osoby niepełnosprawne. **UWAGA!** Nie używaj wyrobu w pobliżu materiałów łatwopalnych, materiałów wybuchowych i gazów samozapalnych. Nie należy narażać wyrobu na bezpośrednie oddziaływanie promieni słonecznych. **UWAGA!** Nie pozwalaj dzieciom do lat 8 dotykać korpusu, przewodu sieciowego i wtyczki przewodu sieciowego podczas działania wyrobu. Jeżeli wyrób przez pewny czas znajdował się przy temperaturze poniżej 0 °C, przed jego włączeniem należy pozostawić go w temperaturze pokojowej w ciągu co najmniej 2 godzin. **UWAGA!** Nie dotykaj przewodu sieciowego i wtyczki przewodu sieciowego mokrymi rękami. **UWAGA!** Zawsze odłączaj wyrób od sieci elektrycznej przed czyszczeniem, a także w przypadku, gdy nie jest on używany. Przy podłączeniu wyrobu do sieci elektrycznej nie należy używać adaptera. Aby uniknąć oparzeń nie dotykaj elementów grzejnych. Nie rozplaj środków do modelowania włosów przy pracującym wyrobie. **UWAGA!** Unikaj kontaktu gorących powierzchni z twarzą, szyją i innymi częściami ciała. **ZACHOWAJ OSTROŻNOŚĆ!** Powierzchnia robocza pozostaje gorąca przez pewien czas po odłączeniu wyrobu od sieci. Stawiaj wyrób na równej, stabilnej i odpornej na działanie ciepła powierzchni. Aby uniknąć przegrzania, ciągle użytkowanie wyrobu nie powinno przekraczać 10 minut po czym należy zrobić co najmniej 10-minutową przerwę. Zabrzonione jest użytkowanie wyrobu na mokrych włosach. Nie używaj wyrobu, jeśli Twoje włosy są osłabione. Zbyt częste użycie wyrobu przy maksymalnej temperaturze może doprowadzić do uszkodzenia włosów. Nie używaj wyrobu do stylizacji peruk syntetycznych. **UWAGA!** W celu dodatkowego zabezpieczenia w obwodzie zasilania zaleca się zainstalować wyłącznik automatyczny o znamionowym prądzie zadziałania nie przekraczającym 30 mA. W celu instalacji urządzenia należy zwrócić się do specjalistów.

## UŽYTKOJIMAS

Prieš prapristapimui do modelovaniavosios, naležiavie wimvay. W celu osiagnięcia najlepszych rezultatavosios używaj odżyvkivie do włosów. Po myciu wvysuz włosy. Nie obrabiaj jednego pasmavosios włosów zbyt długo, aby uniknāć uszkodzenia włosów. W celu zachowania zdrowia

## DZIAŁANIE

Całkowicie rozwiń przewvód sieciowy. Podlācz wvyrvob do sieci elektrycznej. Wlācz wvyrvob, przy tym powinna zapalić siē wskaźnik świetl-ny działania.

## PODKRĘCANIE

Oddziel pasmo włosów o szerokości nie większej niż 5 cm i grubości nie przekraczającej 1,5 cm. Wvėz do jednej rēki urzādzienie za uchwyt. Drugā rēkā uchwyc pasemko włosów przy korzeniach. Przyciśnij podstawę pasma do zagłębienia podstawki, nawirń pasmo na po-

## CZYSZCZENIE I OBSŁUGA

Prieš czyszczeniem odlācz wvyrvob od sieci elektrycznej i poczekaj, āz całkowicie wystygnie. Przetrzyj powierzchnię roboczą wilgotnā szmatkā. Nie używaj ściernych srodkavosios czyszczācych i rozpuszczalnkvosios.

## PRZECHOWYWANIE

Prieš przechowywaniem upewnij siē, ŗe wvyrvob jest odlāczony od sieci elektrycznej. Spełnij wszystkie wymagania rozdziału CZYSZCZENIE I OBSŁUGA. Przechowuj wvyrvob w suchym, chłodnym i niedostępnym dla dzieci miejscu.



Dany symbol na wvyrvobie i opakowaniu oznacza, ŗe zużytych wvyrvobavosios elektrycznych i elektronicznych oraz baterii nie naležiavie utylizować razem z odpadami komunalnymi. Naležiavie ŗe zdawć w wyspecjalizowanych punktach odbiorczych. W celu uzyskania dodatkowych informacji dotyczācych istniejācych systemavosios zbierania odpadavosios skontaktuj siē z lokalnymi wlvadzami. Prawidłowa utylizacja pozwoli zachować cenne zasoby i zapobiec ewentualnemu negatywnemu oddziaływaniu na zdrowie ludzi i stan srodkovosios, które moŗe zaistnieć w wyniku niewłaściwego obchodzenia siē z odpadami.

## SAUGUMO REIKALAVIMAI

Kad naudojimo metu išvengtumėte prietaiso gedimų, atidžiai perskaitykite šias naudojimo instrukcijas. Prieš įjungdami prietaisą patikrinkite, ar lipduke nurodytos prietaiso techninės specifikacijos atitinka elektros tinklo parametrus. Neteisingai naudojant gali būti sugadintas prietaisas, padaryta materialinė žala arba pakenkta naudotojo sveikatai. Tik būtiniam naudojimui ir tik vadovaujantis pateiktu naudojimo vadovu. Prietaisas neskirtas komerciniam naudojimui. Prietaisą naudokite tik pagal paskirtį. Prietaiso nenaudokite lauke ir patalpose, kuriose yra padidintas oro drėgnis. Jeigu prietaiso nenaudojate, taip pat prieš surinkimą, išardymą ir valymą, visada jį atjunkite nuo elektros maitinimo tinklo. Kai prietaisas yra prijungtas prie elektros maitinimo tinklo, jis neturi būti paliktas be priežiūros. Stebėkite, kad maitinimo laidas nesiliestų su aštriais baldų kraštais ir įkaitusiais paviršiais. Kad išvengtumėte sužalojimo elektros srove, nebandykite savarankiškai gaminio ardyti ir remontuoti. Atjungdami prietaisą nuo elektros maitinimo tinklo netempkite už maitinimo laiko, o traukite už kištuko. Nepersukite ir ant nieko nevyنيokite maitinimo laido. Prietaisas negalima įjungti naudojant išorinį laikmatį arba atskirą nuotolinio valdymo sistemą. Šis prietaisas nėra skirtas naudoti asmenims su ribotais fiziniais, jutimiais ar protiniais gebėjimais arba turintiems per mažai patirties bei žinių, nebent juos prižiūrėtų ar apmokytų naudotis prietaisu už jų saugą atsakingas asmuo. Neleiskite vaikams žaisti su prietaisu kaip su žaislu. Nenaudokite priedų, kurie nėra pateikiami su prietaisu. **DĖMESIO!** Neleiskite vaikams žaisti su poliuretano maišeliais arba pakavimu plėvele. **UŽDUSIMO PAVOJUS!** **DĖMESIO!** Nenaudokite gaminio lauke. **DĖMESIO!** Būkite ypač dėmesingi, jeigu šalia veikiančio prietaiso yra jaunesnių nei 8 metų vaikų arba asmenų, turinčių fizinę negalią. **DĖ-**

## NAUDOJIMAS

Prieš pradėdam plaukų formavimą, juos būtina išplauti. Kad pasiektumėte geriausią rezultatą, naudokite plaukų kondicionierį. Išplautus plaukus išdžiovinkite. Vienos plaukų sruogos neformuokite per ilgai, nes galite pakenkti plaukams. Kad išsaugotumėte sveikus plaukus, naudokite nuo ši-

## DARBO IEGA

Visiškai išvyniokite maitinimo laidą. Prietaisą prijunkite prie maitinimo tinklo. Prietaisą prijunkite prie maitinimo tinklo – užsidegs veikimo indikacinė lemputė.

## GARBANIJIMAS

Atskirkite plaukų sruogą, ne platesnę nei 5 cm ir ne storesnę nei 1,5 cm. Paimkite įtaisą, laikydami už rankenos. Kita ranka paimkite plau-

vosius ir vėdinkite juos. Nenaudokite šalia degių ir sprogių medžiagų, bei savaime užsidegsiančių dujų. Prietaisą saugokite nuo tiesioginių saulės spindulių poveikio. **DĖMESIO!** Veikiant prietaisui, jaunesniems nei 8 metų vaikams neleiskite liesti korpuso, maitinimo laido ir kištuko. Jeigu prietaisas kurį laiką būna žemesnėje nei 0 °C temperatūroje, prieš įjungdami prietaisą, leiskite jam aklimatizuotis bent 2 valandas. **DĖMESIO!** Neleiskite maitinimo laido ir kištuko šlapiomis rankomis. **DĖMESIO!** Kai prietaisas nesinaudojate, bei kiekvieną kartą prieš pradėdami valymo darbus, atjunkite prietaisą nuo elektros maitinimo tinklo. Prietaisą jungdami prie elektros maitinimo tinklo nenaudokite adapterio. Kad išvengtumėte nudegimų, neleiskite kaitinimo elementui. Prietaiso veikimo metu šalia jo nepurkškite plaukų formavimo priemonių. **DĖMESIO!** Užtikrinkite, kad įkaitusios prietaiso dalys nesiliestų prie veido, kaklo ir kitų kūno dalių. **BŪKITE ATSARGŪS!** Darbinis prietaiso paviršius kurį laiką lieka įkaitęs po to, kai prietaisas buvo išjungtas. Pastatykite prietaisą ant lygaus, stabilaus ir karščiui atsparaus paviršiaus. Kad išvengtumėte perkaitimo, be pertraukos prietaisu nesinaudokite ilgiau kaip 10 minučių ir būtinai darykite ne trumpesnes kaip 10 minučių pertraukas. Prietaisą draudžiama naudoti šlapių plaukų formavimui. Jeigu jūsų plaukai silpni, prietaiso nenaudokite. Labai dažnas prietaiso su nustatyta didžiausia temperatūra naudojimas gali pakenkti plaukams. Nenaudokite prietaiso sintetinių plaukų perukų šukuosenos formavimui. **DĖMESIO!** Papildomam saugumui užtikrinti, elektros maitinimo tinkle rekomenduojama sumontuoti apsauginį išjungiklį, kurio var-dinė suveikimo srovė ne didesnė kaip 30 mA. Dėl įtaiso montavimo būtina kreiptis į specialistą.

wierchnię roboczą. Nie rozczesuj włosów od razu po nakręcaniu, poczekaj, aż one wystygną. Powtórz daną procedurę dla wszystkich pozostałych pasemek włosów. W przerwach w pracy urządzenia kładź je na podstawce. Po zakończeniu procedury podkręcania włosów wylācz urzādzienie, przy czym wskaźnik świetl-ny zgaśnie. Przy podkręcaniu włosów w pobliŗu korzeni zachowaj ostroŗność, unikaj kontaktu powierzchni roboczej ze skvōrā na głowie. Po zakończeniu podkręcania odlācz urzādzienie od sieci elektrycznej.

wierchnię roboczą. Nie rozczesuj włosów od razu po nakręcaniu, poczekaj, aż one wystygną. Powtórz daną procedurę dla wszystkich pozostałych pasemek włosów. W przerwach w pracy urządzenia kładź je na podstawce. Po zakończeniu procedury podkręcania włosów wylācz urzādzienie, przy czym wskaźnik świetl-ny zgaśnie. Przy podkręcaniu włosów w pobliŗu korzeni zachowaj ostroŗność, unikaj kontaktu powierzchni roboczej ze skvōrā na głowie. Po zakończeniu podkręcania odlācz urzādzienie od sieci elektrycznej.

luminio poveikio saugančias plaukų priežiūros priemones. Formuodami šukuoseną arba garbanodami plaukus visas plaukų sruogas formuokite tolygiai. Kad užtikrintumėte šukuosenos tvirtumą, ant kiekvienos plaukų sruogos užtepkite nedidelį kiekį plaukų formavimo priemonės.

ku sruogą prie šaknų. Prispauskite garbanos pagrindā prie stovelio įgilinimo, užvyniokite garbanā ant prietaiso darbinio paviršiaus. Baigę plaukų garbanojimą, prietaisą išjunkite – veikimo indikacinė lemputė užges. Garbanodami plaukus šalia šaknų, elkites ypač atargiai, kad išvengtumėte darbinio paviršiaus prisilietimo prie galvos odos. Baigę darbā, atjunkite prietaisą nuo elektros tinklo.

ku sruogą prie šaknų. Prispauskite garbanos pagrindā prie stovelio įgilinimo, užvyniokite garbanā ant prietaiso darbinio paviršiaus. Baigę plaukų garbanojimą, prietaisą išjunkite – veikimo indikacinė lemputė užges. Garbanodami plaukus šalia šaknų, elkites ypač atargiai, kad išvengtumėte darbinio paviršiaus prisilietimo prie galvos odos. Baigę darbā, atjunkite prietaisą nuo elektros tinklo.

## VALYMAS IR PRIEŽIŪRA

Prieš valymą atjunkite prietaisą nuo elektros tinklo ir leiskite jam visiškai atvėsti. Nuvalykite darbinį prietaiso paviršių drėgna šluoste. Nenaudokite abrazyvinių valymo priemonių ir tirpiklių.

## SAUGOJIMAS

Prieš saugojimą įsitikinkite, kad prietaisas yra atjungtas nuo elektros tinklo. Įvykdykite visus skyriaus VALYMAS IR PRIEŽIŪRA reikalavimus. Prietaisą saugokite sausoje, vėjoje ir vaikams nepasiekiamoje vietoje.



Ant gaminio ir pakuotės nurodytas simbolis reiškia, kad nebenaudojami elektros ir elektroniniai prietaisai, taip pat baterijos, neturi būti išmetami kartu su buitiniemis atliekomis. Jūs būtina pristatyti į specialius surinkimo punktus. Dėl papildomos informacijos apie esamą atliekų surinkimo sistemą kreipkitės į vietos valdžios įstaigas. Tinkamas šalinimas padės išsaugoti brangius resursus ir išvengti neigiamos įtakos žmonių sveikatai ir aplinkai, kuri gali kilti dėl netinkamai atliekamų veiksmų su atliekomis.

## DROŠIBAS PASĄKUMI

Pirms peries izmantošanas uzmanīgi izlasiet šo instrukciju, lai izvairītos no bojājumiem. Pirms ierices ieslēgšanas pārbaudiet, vai tās tehniskā specifikācija, kas norādīta uz uzlimes, atbilst elektriskā tīkla parametriem. Nepareizi izmantojot ierici, to var sabojāt, var rasties materiāli zaudējumi vai kaitējums lietotāja veselībai. Izmantot tikai sadzīvē, kā noteikts šajā Lietošanas instrukcijā. Izstrādājums nav paredzēts komerciālai izmantošanai. Izmantojiet ierici tikai paredzētajam mērķim. Novietojiet ierici ārpus telpām un telpās ar paaugstinātu gaisa mitruma līmeni. Vienmēr atvienojiet ierici no elektrotīkla, ja to neizmantojat, kā arī pirms salkšanas, izjaukšanas un tīrīšanas. Ierici nedrīkst atstāt bez uzraudzības, ja tā ir pievienota elektrotīklam. Pārlicinieties, ka vads nesaskaras ar asām mēbeļu malām un karstām virsmām. Lai izvairītos no elektriskās strāvas trieciena, neiegūniet patstāvīgi izjaukt un remontēt ierici. Atvienojot ierici no elektrotīkla, nevelciet aiz vada, bet gan satveriet aiz kontaktdakšas. Nelieciet vada un netiniet to uz priekšmetiem. Ierice nav piemērota, lai to ieslēgtu, izmantojot taimerī vai atsevišķu tālvadības sistēmu. Ierici nav ieteicams izmantot personām, kuru fiziskās un garīgās spējas ir pazeminātas, kā arī ja personām nav zināšanu vai pieredzes ierices izmantošanā, ja vien tās neatrodas personas, kura ir atbildīga par to drošību, kontrolē vai ir instruētas par izstrādājuma lietošanu. Neļaujiet bērniem rotāties ar izstrādājumu. Neizmantojiet piederumus, kuri nav iekļauti ierices komplektācijā. **UZMANĪBU!** Neļaujiet bērniem rotāties ar polietilēna iepakojumu vai iepakojuma plēvi. **NOSMAKŠANAS RISKS!** **UZMANĪBU!** Neizmantojiet ierici ārpus telpām. **UZMANĪBU!** Esiet īpaši piesardzīgi, ja ierices darbības laikā tuvumā atrodas bērni, kuri ir jaunāki par 8 gadiem, vai personas

## LIETOŠANA

Pirms uzsākat darbu, ir nepieciešams izmazgāt matus. Lai gūtu vislabākos rezultātus, izmantojiet matu kondicionieri. Pēc mazgāšanas izsīvējiet matus. Lai izvairītos no matu bojāšanas, neapstrādājiet vienu un to pašu matiņšņu ilgāku laiku. Lai uzstūrētu matu ve-

## DARBĪBA

Izritiniet strāvas vadu pilnā garumā. Pievienojiet ierici elektrotīklam. Ieslēdzot ierici, jāiedegas darbības gaismas indikatoram.

## LOKVEIDE

Izdaliet atsevišķu matu šķipsnu, kas ir ne plātāka kā 5 cm un ne biežāka kā 1,5 cm. Satveriet ierices rokturi. Ar otru roku satveriet matu

## TĪRĪŠANA UN APKOPE

Pirms tīrīšanas, atvienojiet ierici no elektrotīkla un ļaujiet tai pilnībā atdzist. Noslaukiet darba virsmu ar mitru drānu. Neizmantojiet abrazīvas tīrīšanas līdzekļus vai šķīdinātājus.

## GLABĀŠANA

Pirms ierices novietošanas glabāšanai pārlicināties, ka tā ir atvienota no elektrotīkla. Izpildiet visas prasības sadaļā TĪRĪŠANA UN KOPŠANA. Glabājiet ierici sausā, vēsā un bērniem nepieejamā vietā.



Šis simbols uz ierices un iepakojuma nozīmē, ka nederīgās elektriskās un elektroniskās ierices, kā arī baterijas nedrīkst izlietēt kopā ar sadzīves atkritumiem. Tās ir jānodod īpašos pieņemšanas punktus. Lai iegūtu papildu informāciju par spēkā esošo atkritumu savākšanas kārtību, vērsieties pie vietējiem varas orgāniem. Pareiza utilizācija palīdzēs saglabāt nozīmīgus resursus un novērst cilvēku veselībai un apkārtējās vides stāvoklim potenciālu negatīvu ietekmi, kas var rasties nepareizas rīkošanās ar atkritumiem dēļ.

ar ierobežotu rīcības spēju. **UZMANĪBU!** Neizmantojiet ierici degošu materiālu, sprāgstosū vielu un viegli uzliesmojošu gāzu tuvumā. Nepieļaujiet, ka ierice atrodas tiešos saules staros. **UZMANĪBU!** Neļaujiet bērniem, kuri ir jaunāki par 8 gadiem, pieskarties korpusam, vadam un kontaktdakšai ierices darbības laikā. Ja ierice kādu laiku ir atradusies temperatūrā, kas ir zemāka par 0°C, pirms ierices ieslēgšanas novietojiet to istabas temperatūrā vismaz uz 2 stundām. **UZMANĪBU!** Neizskariet vadu un kontaktdakšu ar slapjām rokām. **UZMANĪBU!** Vienmēr atvienojiet ierici no elektriskās strāvas padeves pirms mazgāšanas, kā arī tad, ja ierici neizmantojat. Pievienojot ierici elektrotīklam, neizmantojiet adapteri. Lai izvairītos no apdegumiem, nepieskarieties sildelementiem. Neizmidzināt matu veidošanas līdzekļus ieslēgtas ierices tuvumā. **UZMANĪBU!** Izvairieties pieskarties sejai, kaklam un citām ķermeņa daļām ar ierices karstajām virsmām. **ESIET UZMANĪGI!** Darba virsma paliek karsta kādu laiku pēc ierices atslēgšanas no elektrotīkla. Novietojiet ierici uz plakanas, stabilas, karstumizturīgas virsmas. Lai izvairītos no pārkaršanas, nepārtrauktas darbības periods nedrīkst pārsniegt 10 minūtes, un pēc tam noteikti ir nepieciešams vismaz 10 minūšu ilgs pārtraukums. Aizliegts ierici lietot, apstrādājot mitrus matus. Nelietojiet šo ierici, lai apstrādātu matus ar vāju struktūru. Pārāk bieža ierices lietošana maksimālajā temperatūrā var radīt bojājumus matiem. Nelietojiet šo ierici, lai apstrādātu sintētiskas parūkas. **UZMANĪBU!** Papildu aizsardzībai barošanas ķēde ieteicama uzstādīt aizsardzības izslēgšanas ierice ar nominālo nostrādes strāvu, kurus stiprums nepārsniedz 30 mA. Lai uzstādītu ierici, vērsieties pie speciālistiem.

selību, izmantojiet matu līdzekļus termiskajai aizsardzībai. Veidojot matu sakārtojumu vai lokas, apstrādājiet visas matu šķipsnas vienmērīgi. Lai saglabātu matu sakārtojumu, katrai matu šķipsnai uzklājiet nelielu daudzumu matu ieviešanas līdzekļa.

šķipsnu pie saknēm. Piespiediet šķipsnas sakni ierices statīvam un uztiniet šķipsnu uz darba virsmas. Pabeidzot matu lokveides procedūru, izslēdziet ierici un strāvas indikators nodzīs. Esiet uzmanīgi veidojot lokas pie matu saknēm, lai izvairītos no galvas ādas saskares ar darba virsmu. Pabeidzot lokveidi, atvienojiet ierici no elektrotīkla.

## OHUTUSMEETMED

Enne seadme kasutamist lugege tähelepanelikult läbi käesolev juhend, et vältida rikete teket kasutamise ajal. Enne seadme elektrivõrku ühendamist kontrollige, et seadme kleebisel toodud tehnilised parameetrid vastaks elektrivõrgu parameetritele. Ebakorrektna kasutamise võib tuua kaasa seadme rikkimine, materiaalse kahju, või kahjustada kasujata tervist. Vastavalt käesolevale Kasutusjuhendile lubatud kasutada ainult olmelistel eesmärkidel. Seade ei ole ette nähtud kommertsliku kasutamise jaoks. Kasutage seadet ainult sihtotstarbekohaselt. Ärge kasutage seadet kõõgivalamu vahetus läheduses, tänaval ega kõrgendatud õhuniiskuses ruumides. Lülitage kui Te seda ei kasuta, samuti enne kokkupanekut, lahtivõtmist või puhastamist. Seadet ei tohi jätta järelevalveta, kuni see on toitevõrku ühendatud. Jälgige, et toitekaabel ei puutuks vastu mööbli teravaid servasid ega tuliseid pindasid. Elektrilöögi saamise vältimiseks ärge üritage ise seadet lahti võtta ja parandada. Seadme elektrivõrgust lahtivõtmisel ärge tõmmake toitekaablist, vaid võtke kinni pistikut. Ärge keerutage toitekaablit ega kerige seda mitte millegi peale või ümber. Seade ei ole ette nähtud sisselülitamiseks välise taimer või eraldiseiva distantsjuhtimise süsteemi kaudu. Seade ei ole ette nähtud kasutamiseks isikutele, kellel on vähenenud kehalised, sensoorsed või vaimsed võimed või kellel puudub selleks vastav kogemus ja teadmised ning kui neil puudub järelevalve ja juhendamise isiku poolt, kes vastutab nende turvalisuse eest. Ärge lugege lastel seadet mänguasjana kasutada. Ärge kasutage tarnekomplekti mittekuuluvaid lisarivikuid. **TÄHELEPANU!** Ärge lugege lastel mängida põletüleenist pakenditega või paketteibiga. **LÄMBUMISOHT!** **TÄHELEPANU!** Ärge kasutage seadet hoonest väljapoole. **TÄHELEPANU!** Olge eriti tähelepanelikud, kui töötava sead-

## KASUTAMINE

Enne, kui tööd alustada, on vajalik juukseid ära pesta. Et saavutada parimaid tulemusi, kasutage juuksepealsmit. Pärast pesemist kuivatage juukseid ära. Ärge töödelge ühte ja sama juuksealaga liiga pika aja vältel, et vältida juuste kahjustumist. Et säilitada juuste tervist,

## TÖÖTAMINE

Harutage toitekaabel täielikult lahti. Ühendage seade elektrivõrku. Lülitage seade sisse, seejuures peab süttima töötamise valgusindikaator.

## KOOLUTAMINE

Eraldage juuksealga lausega mitte rohkem kui 5 cm ja paksusega mitte rohkem kui 1,5 cm. Võtke käega kinni seadme käepidemest. Teise käega haarake juuksealga juuksejuurte juurest. Suruge salk juuksejuurte juurest aluse süvendini ligi, kerige salk ümber töö-

## PUHASTAMINE JA HOOLDUS

Enne puhastamist eemaldage seade elektrivõrgust ja laske sellel täielikult maha jahtuda. Pühkige tööpind niiske lapiga puhtaks. Ärge kasutage abivahetisi puhastusvahendeid ega lahusteid.

## SÄILITAMINE

Enne säilitamist veenduge, et seade on elektrivõrgust välja lülitatud. Täitke kõiki alajaotuse PUHASTAMINE JA HOOLDUS nõudeid. Säilitage seadet kuivas, jahedas ja lastele kättesaamatus kohas.



Antud sümbol seadmel ja pakendil tähendab, et kasutatud elektrilisi ja elektroonilisi seadmeid, samuti patareisid ei tohi utiliseerida koos olmejäätmetega. Need tuleb üle anda spetsiaalseeritud kogumispunktidest. Täiendava informatsiooni saamiseks olemasolevate jäätmekogumissüsteemide kohta pöörduge kohalike võimuorganite poole. Õigesti utiliseerimine aitab säilitada väärtuslike ressurse ja hoida ära võimalikke negatiivseid mõjusid inimeste tervisele ja ümbritseva keskkonna seisukorrale, millesid võivad tekkida jäätmete valesti käitlemise tagajärjel.

## MÄSURI DE SECURITATE

Citiți cu atenție acestă instrucțiune înainte de exploatarea dispozitivului pentru a evita defectivitățile în timpul utilizării. Înainte de a conecta dispozitivul verificați dacă parametrii tehnici ai dispozitivului, indicați pe etichetă, corespund parametrilor rețelei de curent electric. Utilizarea incorectă poate aduce la defectarea dispozitivului, poate cauza un prejudiciu material sau afecta sănătatea utilizatorului. A se folosi doar în scopuri casnice, conform prezentului Ghid de exploatare. Acest dispozitiv nu este destinat pentru uz comercial. Folosiți dispozitivul doar conform destinației lui directe. Să nu folosiți dispozitivul afară sau în încăperi cu umiditatea sporită a aerului. Deconectați întotdeauna dispozitivul de la rețeaua de curent electric, dacă nu vă folosiți de el, precum și înainte de asamblare, dezamblare și curățare. Dispozitivul nu trebuie lăsat fără supraveghere, atât timp cât este conectat la rețeaua electrică. Aveți grijă ca cablul

de laheduses asuvad lapsed vanuses vähem kui 8 aastat või piiratud võimega isikud. **TÄHELEPANU!** Ärge kasutage seadet süttivate materjalide, plahvatusohtlike ainete ega isesüttivate gaaside läheduses. Ärge lugege seadmel sattuda otseste päikeekiirte mõju alla. **TÄHELEPANU!** Ärge lugege lastel vanuses vähem kui 8 aastat puudutada korpusi, toitekaablit ja toitekaabli pistikut seadme töötamise ajal. Kui seadet on mõnda aega säilitatud temperatuuril alla 0°C, tuleb selle enne sisselülitamist lasta seista toatemperatuuril mitte vähem kui 2 tundi. **TÄHELEPANU!** Ärge haarake toitekaablist ega toitekaabli pistikut kinni märgede kätega. **TÄHELEPANU!** Lülitage seade elektrivõrgust välja iga kord enne puhastamist, samuti juhul, kui Te seda ei kasuta. Seadme elektrivõrku ühendamisel ärge kasutage adapterit. Et vältida põletuste tekkimist, ärge puudutage kuumutuselemente. Ärge pihustage soengu seadmise vahendeid töötava seadme juures. **TÄHELEPANU!** Vältige seadme tuliste pindade kokkupuutumist näo, kaela ja muude kehaosadega. **OLGE ETTEVAATLIK!** Tööpind püsib tuline veel mõnda aega pärast seadme elektrivõrgust väljalülitamist. Asetage seade tasasele, vastupidavale ja termokindlale pinnale. Et vältida ülekuumenemist, et tohiks seadme katkematu eksploatatsioon ületada rohkem kui 10 minutit, ja tingimata tehke paus mitte vähem kui 10 minutit. Keelatud on kasutada seadet märgadel juustel. Ärge kasutage seadet, kui teie juuksed on nõrgad. Seadme liiga sage kasutamine maksimaalsel temperatuuril võib juukseid kahjustada. Ärge kasutage seadet soengu tegemiseks sünteetilistele parukatele. **TÄHELEPANU!** Täiendavaks kaitseks soovitage elektrisüsteemi paigaldada rikkevoolukaitses, mille nominaalne rakendusvool ei ületa 30 mA. Küsige elektrikut nõu.

kasutage soengu seadmisel termokaitse vahendeid. Soengu seadmisel või koolutamisel töödelge kõiki juuksealga ühtlaselt. Soengu säilitamiseks kandke igale juuksealga vähene kogus seadme kinnitatavat vahendit.

pinna. Ärge kammige juukseid kohe pärast koolutamist, oodake, kuni need ära jahtuvad. Korrae antud protseduuri kõigil ülejäänud juuksealgal. Pauside ajaks töös paigutage seade alusele. Juuste koolutamise protseduuri lõppedes lülitage seade välja, seejuures kustub valgusindikaator ära. Koolutades juukseid juurte läheduses, olge ettevaatlik, vältige tööpinna kontakte peanahaga. Pärast koolutamise lõpetamist eemaldage seade elektrivõrgust.

Nu folosiți accesorii ce nu intră în setul suportului. **ATENȚIE!** Nu permiteți copiilor să se joace cu pachete din polietilenă sau cu pelicula de ambalare. **PERICOL DE SUFOCARE!** **ATENȚIE!** Nu folosiți dispozitivul în afara încăperii. **ATENȚIE!** Fiți foarte precauți, dacă în apropierea dispozitivului în funcțiune se află copii sub vârsta de 8 ani și persoane cu dizabilități. **ATENȚIE!** Nu folosiți dispozitivul în apropierea materialelor combustibile, substanțelor explozibile și gazelor auto-inflamabile. Nu expuneți dispozitivul sub acțiunea directă a razelor solare. **ATENȚIE!** Nu permiteți copiilor sub vârsta de 8 ani să se atingă de carcasa, de cablul de rețea și de furca cablului de rețea în timpul funcționării dispozitivului. Dacă dispozitivul s-a aflat o anumită perioadă de timp la temperatura sub 0°C, atunci înainte de a fi conectat acesta trebuie ținut la temperatura camerei cel puțin timp de 2 ore. **ATENȚIE!** Nu trageți cablul de rețea și de furca cablului de rețea cu mâinile ude. **ATENȚIE!** Deconectați dispozitivul de la rețeaua de curent electric de fiecare dată înainte de curățare, precum și în cazul în care nu vă folosiți de el. **ATENȚIE!** La conectarea dispozitivului la rețeaua de curent electric să nu folosiți racordul.

## UTILIZAREA

Înainte de a începe lucrul, trebuie să spălați părul. Pentru atingerea rezultatelor optime folosiți balsam de păr. Uscăți părul după spălare. Nu prelucrați una și aceeași șuviță de păr o perioadă de timp prea îndelungată, pentru a evita deteriorarea părului. Pentru menținerea

## LUCRUL

Desfaceți complet cablul de alimentare. Uniți dispozitivul la rețeaua de curent electric. Conectați dispozitivul și se va aprinde indicatorul luminos de funcționare.

## ONDULAREA

Divizați o șuviță de păr cu lățimea nu mai mare de 5 cm și grosimea de cel mult 1,5 cm. Apucați dispozitivul de mâner. Cu altă mână luați o șuviță de păr de la rădăcină. Apăsăți baza șuviței spre adâncitura suportului și înfășurați șuvița pe suprafața de lucru. Nu

## CURĂȚAREA ȘI ÎNTREȚINEREA

Înainte de curățare deconectați dispozitivul de la rețeaua electrică și lăsați-l să se răcească complet. Ștergeți suprafața de lucru cu o cârpă umedă. Nu folosiți substanțe abrazive de curățare și solvenți.

## PĂSTRAREA

Înainte de a pune dispozitivul la păstrare, asigurați-vă dacă acesta este deconectat de la rețeaua electrică. Îndepliniți toate cerințele comparativului CURĂȚAREA ȘI ÎNTREȚINEREA. Păstrați dispozitivul într-un loc uscat și răcoros, inaccesibil copiilor.



Acest simbol de pe produs și ambalaj semnifică că articolele electrice și electronice uzate, precum și bateriile nu trebuie să fie aruncate împreună cu deșeurile menajere. Ele urmează a fi predate în punctele specializate de colectare. Pentru informații suplimentare cu privire la sistemele existente de colectare a deșeurilor consultați-vă la autoritățile locale. Reciclarea corectă va contribui la păstrarea resurselor prețioase și va preveni impactul posibil negativ asupra sănătății oamenilor și stării mediului ambiant, ce poate apărea în rezultatul manipulării incorecte a deșeurilor.

## BIZTONSÁGI INTÉZKEDÉSEK

A sérülések elkerülése végett, kérjük, figyelmesen olvassa el jelen tájékoztatót a gép üzembe helyezésé előtt. A termék bekapcsolása előtt, ellenőrizze hogy a hálózat adatai megfelelnek-e feltüntetett paramétereknek. A helytelen használat a berendezés meghibásodásához vezethet, és akár sérülést is okozhat. A termék csak háztartás-beli használatra megfelelő, kereskedelmi célokra nem használható. Ne használja a készüléket fürdőköd, zuhanyzó, mosdó vagy egyéb, vízzel teli edény közelében! Csak beltérben, száraz helységben használható! Használat után mindig áramtalanítsa a készüléket! Feszültség alatti berendezést illetve azt ne tisztítsa! Használat közben ne hagyja felügyelet nélkül! Ügyeljen arra, hogy a hálózati kábel ne érintse sérüljön! A berendezésen soha ne hajtsön végre változtatásokat, azaz házilag ne javítsa! Balesetveszély! A termék áramtalanításánál soha ne húzza a vezetékét, mindig a villásdugónál fogva áramtalanítsön! Ne engedje a vezetékét megcsavarodni, megtörni! A termék nem használható időzítő berendezésekkel! Fogyatékos személyek, illetve megfelelő tapasztalattal nem rendelkező egyének a berendezést csak felügyelet ellenőrzés alatt használhatják. Ne engedje, hogy a gyermekek játszanak a termékkel. Ne használjon olyan kiegészítőket, amelyek nem tartoznak a berendezéshez. **FIGYELEM!** Ne engedje a gyermekeket játszani a csomagolás részeivel! Fulladás veszély! Figyelem! Ne üzemeltesse a terméket kültérben! Figyelem! Ezt a terméket csak akkor használhatják 8 éves korú, vagy e feletti gyermekek, továbbá azon személyek, akik csökkent fizikai, érzékelési vagy szelle-

Pentru a evita căpătarea unor arsuri nu vă atingeți de elementele de încălzire. Nu dispersați soluțiile pentru aranjarea părului în timpul funcționării articolului. **ATENȚIE!** Evitați contactul suprafețelor fierbinți ale articolului cu fața, gâtul și alte părți ale corpului. **FIȚI PRECAUȚI!** Suprafața de lucru rămâne fierbinte ceva timp chiar și după deconectarea dispozitivului de la rețea. Puneți articolul pe o suprafață plană, stabilă și termorezistentă. Pentru a evita supraîncălzirea, exploatarea continuă a dispozitivului nu trebuie să depășească 10 minute și faceți neapărat o întrerupere de cel puțin 10 minute. Se interzice de folosit dispozitivul pe părul ud. Nu vă folosiți de articol, dacă părul dvs. este slăbit. Utilizarea prea frecventă a dispozitivului la temperatura maximă poate cauza distrugerea părului. Nu folosiți articolul pentru aranjarea perucilor sintetice. **ATENȚIE!** Pentru protecție suplimentară în circuitul de alimentare este rațional de instalat dispozitivul de deconectării de protecție cu curent nominal de declanșare, care să nu depășească 30 mA.

sănătății părului folosiți soluții termoprotectoare pentru aranjare. Atunci când aranjați sau ondulați părul, trebuie să prelucrați uniform toate șuvițele. Pentru păstrarea părului aranjat aplicați pe fiecare șuviță de păr o cantitate nu prea mare de fixativ pentru aranjare.

pieptănați părul imediat după ondulare, așteptați până când se va răci. Repetați această procedură pentru toate șuvițele rămase de păr. În timpul întreruperii lucrului plasați dispozitivul pe suport. La finisarea procedurii de ondulare a părului deconectați dispozitivul și indicatorul luminos se va stinge. La ondularea părului în apropierea rădăcinilor, fiți atenți, evitați contactul suprafeței de lucru cu pielea capului. După finisarea ondulării decuplați dispozitivul de la rețeaua de curent electric.

mi képességekkel bírnak, ha felügyelik Őket, és megértik a készülék használatával kapcsolatos veszélyeket. **FIGYELEM!** Ne üzemeltesse a készüléket gyúlékony anyagok, robbanásveszélyes gázok közelében. **FIGYELEM!** Működés közben 8 éves aluli gyermekek ne nyúljanak a berendezéshez, annak vezetékeihez, valamint a villásdugóhoz sem! Amennyiben a termék húmososabb ideig hidegben volt tárolva, a bekapcsolása előtt legalább két órán azt tartssa azt szobahőmérsékleten. **FIGYELEM!** Ne érintse meg vizes kézzel sem a berendezést, sem a hálózati csatlakozót! **FIGYELEM!** A munka befejeztével és tisztítás előtt mindig áramtalanítsa a berendezést. **FIGYELEM!** A termék hálózathoz történő csatlakoztatását csak direktben a villásdugóval végezze! Az égési sérülések elkerülése végett kerülje az érintkezést a fűtő elemekkel. Használat közben ne permetezzen hajlakot, rögzítő. **FIGYELEM!** Kerülje a felforrósodott alkatrészek arccal, nyakkal, és egyéb testrészekkel való érintkezését. **LEGYEN ELŐVIGYÁZATOS!** A felforrósodott felületek nem hűlnek ki azonnal a kikapcsolás után. A terméket csak stabil, egyenes és hőálló felületre tegye le. A túlmelegedés elkerülése végett a folyamatos üzem nem haladhatja meg a 10 perctet. Ez után tartson legalább tíz perc pihenőt. Ne használja a hajformázót, ha hajzáalai elgyengültek. Túl gyakori, magas hőmérsékleten történő használat az Őn hajának károsodásához vezethet. Ne használja a berendezést szintetikus paróka viselése esetén. **FIGYELEM!** Kiegészítő bevédeként az áramkörbe javasolt 30 mA értékű kisebb megszakító beépítése. Ennek beszereléséhez kérje szakember segítségét.

## HASNÁLÁT

Mosson haját. A legjobb eredmény eléréséhez használjon hajkondicionálót. Szárítsa meg a haját. Egy tincset ne melegítsen túlzottan sok ideig, mert az a haj sérüléséhez vezethet. A hajszálak egészségé-

## MŰKÖDÉS KÖZBEN

teljesen tekerje le a hálózati kábelt Csatlakoztassa a hálózathoz, kapcsolja be, mire felvillan a működés visszajelzője.

## HULLÁMOSÍTÁS

Vállasszon szét max. 5cm x min. 1,5 cm vastagságú tincseket. Apucai dispozitívuvel de máner. Fogja meg a berendezés nyelét az egyik kezével, másik kezével fogja a tincset, és tekerje a munkafelületre. Rögtön

## TISZTÍTÁS ÉS KARBANTARTÁS

Mielőtt hozzálát, távolítsa el a berendezést a hálózatból, hagyja kihűlni. A munkafelület nedves ruhával törölje át. Ne használjon vegyszereket, agresszív anyagokat, tárgyakat.

## TÁROLÁS

Győződjön meg róla, hogy a berendezés áramtalanítva legyen, majd kövesse a TISZTÍTÁS fejezet utasításait. A terméket száraz, hűvös és gyermekektől elzárt helyen tárolja.



Ez a jel a terméken és/vagy annak csomagolásán azt jelenti, hogy az elektromos és elektronikus termékek és akkumulátorok nem kidobhatók a szokásos háztartási szeméttel. Az elhasznált elektromos készülékeket csak erre specializálódott átvételi helyen lehet leadni, ahol azok szakszerűen kerülnek megsemmisítésre. A megfelelő leadási helyek listáját keresse a területileg illetékes hatóságoknál! A környezet megóvása közös ügyünk, kérjük Ön is figyeljen a helyes hulladékkézeltésre!

## BEZPEČNOSTNÍ OPATŘENÍ

Před použitím spotřebiče si pečlivě přečtěte tuto příručku, abyste předešli poškození během používání. Před zapnutím zařízení se ujistěte, že technické parametry spotřebiče uvedené na štítku odpovídají parametřům sítě. Nesprávné použití může vést k poškození spotřebiče, poškození materiálu nebo poškození zdraví uživatele. Používejte pouze pro domácí potřeby v souladu s tímto návodem. Spotřebič není určen pro komerční použití. Spotřebič používejte pouze k určenému účelu. Nepoužívejte spotřebič v bezprostřední blízkosti kuchyňského dřezu, venku a v místnostech s vysokou vlhkostí. Mixér vždy odpojte od zásuvky, pokud jej necháváte bez dozoru a také před jeho sestavením, rozebráním nebo mytím. Spotřebič nesmí být bez dozoru, pokud je připojen k síti. Ujistěte se, že se napájecí kabel nedotýká ostrých hran nábytku a horkých ploch. Abyste se vyhnuli úrazu elektrickým proudem, nepokoušejte se sami rozebrat nebo opravit spotřebič. Při odpojování spotřebiče od elektrické sítě netahajte za napájecí šňůru, držte se za vidličku. Nepřekrucujte a nenavínejte síťový kabel. Spotřebič není určen k pohánění externím časovačem nebo zvláštním systémem dálkového ovládání. Spotřebič není určen pro použití osobami se sníženými fyzickými, smyslovými nebo duševními schopnostmi, nebo pokud nemají žádné zkušenosti nebo znalosti, nejsou-li kontrolovány nebo poučeni o používání přístroje osobou odpovědnou za jejich bezpečnost. Nedovolet dětem používat výrobek jako hračku. Nepoužívejte příslušenství, které není součástí dodávky. **POZOR!** Nedovolet dětem hrát s plastovými sáčky nebo fólií. **NEBEZPEČÍ DUŠNOSTI. POZOR!** Nepoužívejte tento spotřebič venku. **POZOR!** Budte obzvlášť opatr-

## POUŽITÍ

Než začnete používat kulmu, musíte si umýt vlasy. Nejlepší výsledků dosáhnete použitím kondicionéru na vlasy. Po umytí vlasy vysušte. Neupravte stejný pramen vlasů po příliš dlouhou dobu, abyste zabránili poškození vlasů. Chcete-li zachovat zdraví vlasů, používej-

## POUŽITÍ

Celkem rozmotete napájecí kabel. Příklad zapojte do elektrické sítě. Zapněte přístroj a přitom se rozsvítí světelná kontrolka.

## KADEŘENÍ

Vezměte malý pramének vlasů o šířce nejvíc 5 cm a o tloušťce nejvíc 1,5 cm. Uchopte přístroj za rukojeť. Druhou ruku si u kořene uchopte pramének vlasů. Přitiskněte pramének k prohloubení podložky, navlejte pramének

## ČIŠTĚNÍ A PÉČE

Před čištěním odpojte spotřebič od elektrické sítě a nechte ho zcela vychladnout. Pracovní povrch utřete vlhkým hadříkem. Nepoužívejte abrazivní čisticí prostředky ani rozpouštědla.

nek megóvása érdekében használjon hőálló formázási segédeszközöket. A hajtincseket egyenes kezelésnek vesse alá. A tartós hatás érdekében használhat hajlakot, hajrögzítőt.

a hullámosítás után ne fésülje a haját, várja meg, hogy az visszahűljön. Ismételje meg a folyamatot a többi tincssel is. A munka szünetében helyezze a berendezést az állványra. A munka befejeztével kapcsolja ki a készüléket, amit a visszajelző kialsávása nyugtáz. Ha a hullámokat a hajtöveknél indítja, legyen nagyon óvatos, meg ne égesse a fejbőrt. A munka befejeztével távolítsa el a hajformázót a hálózatból.

ní, pokud se v blízkosti spotřebiče nacházejí děti do 8 let nebo osoby se zdravotním postižením. **POZOR!** Nepoužívejte tento spotřebič v blízkosti hořlavých materiálů, výbušnin nebo samozápalných plynů. Nevystavujte spotřebič přímému slunečnímu záření. **POZOR!** Nedovolet dětem mladším 8 let, aby se dotýkali pouzdra, napájecího kabelu a zástrčky napájecího kabelu, když je zařízení v provozu. Pokud byl spotřebič po určitou dobu uchovávan při teplotě pod 0 °C, musí být ponechán při pokojové teplotě po dobu nejméně 2 hodin před zapnutím. **POZOR!** Nedotýkejte se napájecí šňůry a zástrčky mokřýma rukama. **POZOR!** Odpojte spotřebič od elektrické sítě vždy před čištěním a také pokud jej nepoužíváte. **POZOR!** Při připojení spotřebiče k elektrické zásuvce nepoužívejte adaptér. Nedotýkejte se topných těles, aby nedošlo k popáleninám. Během provozu spotřebiče nestříkejte přípravky na vlasy. **POZOR!** Zabraňte kontaktu s horkými povrchy spotřebiče tváří, krku a dalších částí těla. **BUĎTE OPATRNÍ!** Po odpojení výrobku od elektrické sítě zůstává pracovní plocha po určitou dobu horká. Umístěte spotřebič na rovný, pevný a tepelně odolný povrch.. Aby nedošlo k přehřátí, nepoužívejte spotřebič déle než 10 minut a vždy dělejte přestávky nejméně 10 minut. Nepoužívejte spotřebič na mokré vlasy. Nepoužívejte spotřebič, pokud jsou vaše vlasy oslabeny. Příliš časté používání spotřebiče při maximální teplotě může poškodit vlasy. Nepoužívejte spotřebič k uložení polohy syntetických paruk. **POZOR!** Pro dodatečnou ochranu v napájecím obvodu je vhodné nainstalovat zařízení s proudovým proudem s jmenovitým provozním proudem nepřesahujícím 30 mA. Chcete-li zařízení nainstalovat, kontaktujte odborníka.

te prostředky pro styling vlasů, které mají tepelný ochranný faktor. Ošetřujte vlasy rovnoměrně. Chcete-li zachovat účes, naneste malé množství fixačního činidla na každý pramen vlasů.

na pracovní povrch. Nečešete vlasy hned po kulmování, počkejte až se ochladí. Opakujte tento postup na všech zbyvajících pramenech vlasů. Při přerušení práce umístěte přístroj na stojánek. Po ukončení kulmování i vlasů vypněte přístroj, při tom kontrolka napájení zhasne. Při kadeření vlasů u kořínků dbejte na to, abyste se nedotýkali pracovní plochou pokožky hlavy. Po dokončení odpojte spotřebič od elektrické sítě.

## SKLADOVÁNÍ

Před ukládáním se ujistěte, že je výrobek odpojen od elektrické sítě. Vyplňte všechny požadavky v části ČISTĚNÍ A ÚDRŽBA. Výrobek uchovávejte v suchu, v chladu a mimo dosah dětí.



Tento symbol na výrobku a balení znamená, že použité elektrické a elektronické výrobky, stejně jako baterie, nesmí být likvidovány společně s domácím odpadem. Musí být převezeny do specializovaných přijímacích míst. Další informace o stávajících systémech na sběr odpadu získáte od místních úřadů. Správná likvidace pomůže ušetřit cenné zdroje a zabránit možným negativním dopadům na lidské zdraví a životní prostředí, které by mohly vzniknout v důsledku nesprávné manipulace s odpady.

## CONTENT \ СОДЕРЖАНИЕ \ ЗМІСТ \ ZAWARTOŚĆ \ TURINYS \ SATURS \ SISU \ CONȚINUT \ TARTALOM \ OBSAHU

### COMPONENTS IDENTIFICATION \ ОПИСАНИЕ \ ОПИС \ OPIS \ APRAŠYMAS \ APRAKSTS \ KIRJELDUS \ DESCRIERE \

LEÍRÁS \ POPIS .....	2
ENGLISH .....	3
РУССКИЙ .....	3
УКРАЇНСЬКА .....	4
POLSKI .....	5
LIETUVOS .....	6
LATVIJAS .....	7
EESTI KEEL .....	8
ROMÂNESC .....	8
MAGYAR .....	9
ČESKY .....	10